

NEDPACK[®] Highrunner

Highrunner

Extendiendo la probada filosofía en paletizado de alta capacidad de NEDPACK al Highrunner, este también se compone de elementos modulares. Cada módulo funcional de NEDPACK está diseñado con tecnología de vanguardia para ofrecer prestaciones a alta velocidad. Y estos son totalmente intercambiables. Por ejemplo, un aumento en la capacidad de producción se conseguirá fácilmente insertando un módulo de doble cinta de alimentación de producto. Actualizando el sistema siempre con las máximas garantías de fiabilidad.

Un **Highrunner** en acción



Crossrunner

El **Crossrunner** ofrece muchas ventajas en cuanto a las posibilidades en espacios reducidos, al sistema de transporte continuo de palets, al almacenado de seguridad de palets acabados en la propia cinta, y a la accesibilidad a la zona de trabajo en caso de fallo de los equipos periféricos. Es una solución patentada basada en varios paletizadores en línea sobre una cinta única de transporte. La cinta permite la entrada y salida de palets en continuo, mientras el proceso de paletizado continúa funcionando encima. Este sistema a dos niveles, ofrece posibilidades ilimitadas para espacios muy reducidos.

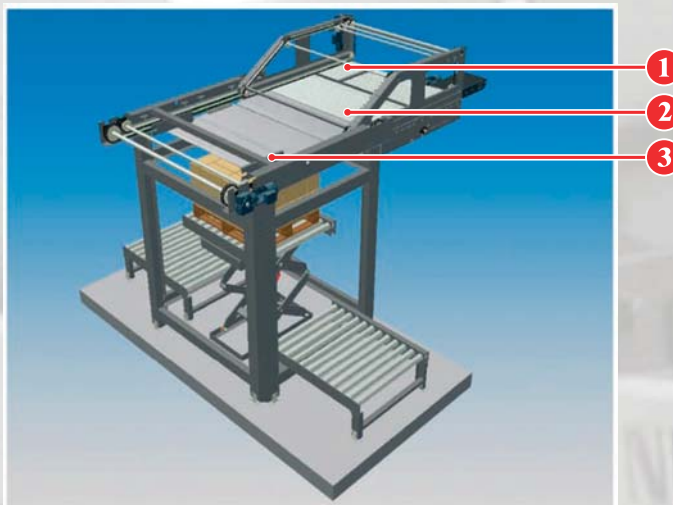

Un paletizador **NEDPACK Highrunner** estándar

Ventajas del **NEDPACK Highrunner**:

- ① Sistema patentado de formación de hileras con alta precisión de posicionado.
 - ② Auto-aprendizaje en la formación de capas mediante la pantalla táctil del operador.
 - ③ Plataforma de doble partición con estructura móvil en suspensión, para mayor flexibilidad del patrón de paletizado, permitiendo formación de capas con espacios entre cajas.
 - ④ Sistema de formación de capas provisto de seguridades para prevención de golpes en la plataforma.
- Disponible con mesa elevadora, o con elevador de palets de 2 o de 4 columnas. (en función del peso)
 - Diseño robusto y acabados de primera calidad.
 - Buena accesibilidad para mantenimiento.
 - Tamaño compacto.

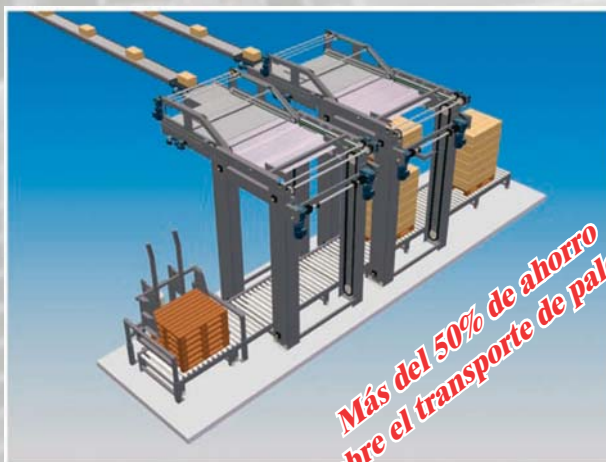

Opciones

- Paletizado de un palet completo con otro acabado en la cinta de transporte.
- Posibilidad de apilado de 2 palets acabados al final de cinta para optimizado de medidas de transporte.
- Dispensadores de hojas y film. Sistema automático de alineación de las capas para un paletizado vertical homogéneo.
- Formación de capas de mediante alimentación central, o alimentación doble para altas capacidades.
- Alimentación de palets desde arriba para paletizados de alta velocidad.

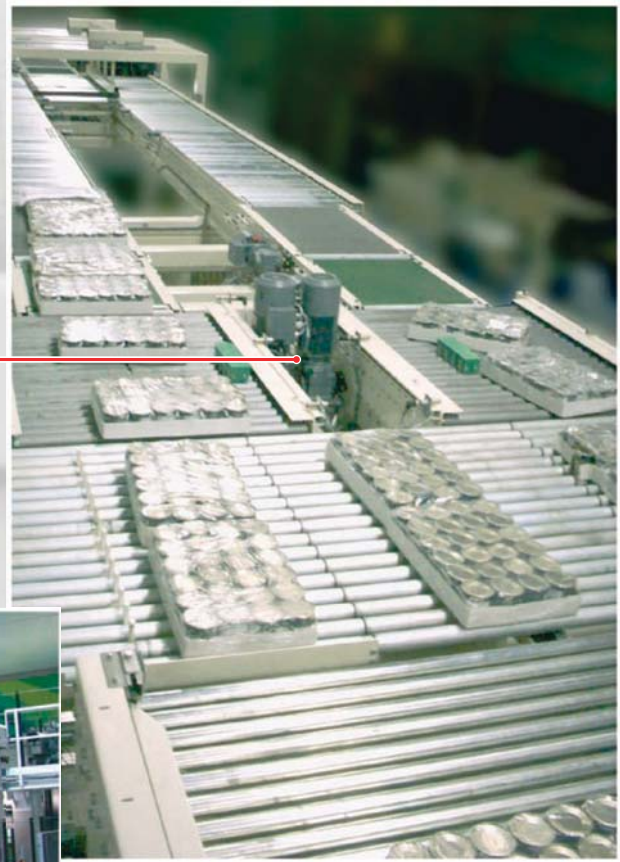

Paletizadores **NEDPACK Highrunners** dispuestos en serie.



NEDPACK Highrunner
con doble alimentación de producto de entrada

La plataforma de partición intermedia es el corazón del **Highrunner**

Estructura móvil en suspensión única en el mercado.

Plataforma con partición intermedia para máxima flexibilidad del patrón de paletizado. **

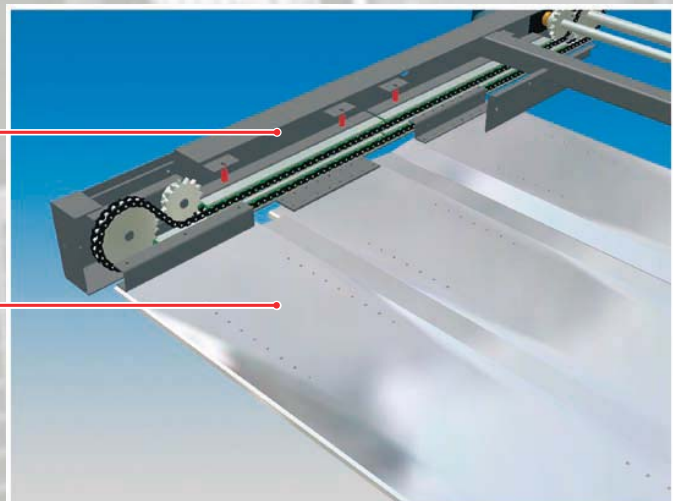

** Ver hoja de patrones de paletizado de **NEDPACK**